

Код товара: 01004
Группа классификатора: Шурупы и саморезы
Название: ШУРУП-КОНФИРМАТ



Стандарт: нет
Материал: сталь С1006 или С1008
 твердость сердцевины 270-390 HV
 твердость поверхности 450-560 HV

Покрытие: цинк белый 3 мкм
Головка: потайная
Шлиц: шестигранный
Резьба: с широким шагом, асимметричная, частичная
Сверло: нет

Тип монтажа: сквозной, с предварительным сверлением отверстия

Основание: элементы мебели из дерева, ДСП, фанеры и т.д.

Закрепляемый элемент: элементы мебели из дерева, ДСП, фанеры и т.д.

Особенности: шуруп-конфирмат имеет тупой конец, частичную асимметричную резьбу с углом вершины 45 градусов и уменьшенную потайную головку с углом 120 градусов. Конец шурупа имеет уменьшенный диаметр по сравнению со внутренним диаметром.

Преимущества: асимметричная резьба имеет большую площадь боковой поверхности и обеспечивает надежную и точную фиксацию закрепляемого элемента, а угол ее вершины в 45 градусов обеспечивает легкое и быстрое вкручивание шурупа в материал основания и закрепляемого элемента. Тупой конец шурупа-конфирмата, в отличие от острых кончиков обычных шурупов, полностью исключает возможность растрескивания основания. Уменьшенный диаметр кончика шурупа помогает быстро поместить крепежный элемент в просверленное отверстие. Уменьшенная потайная головка обеспечивает сохранение ровной поверхности закрепляемого элемента. После установки головка шурупа может быть закрыта декоративной заглушкой, подобранной под цвет поверхности закрепляемого элемента.

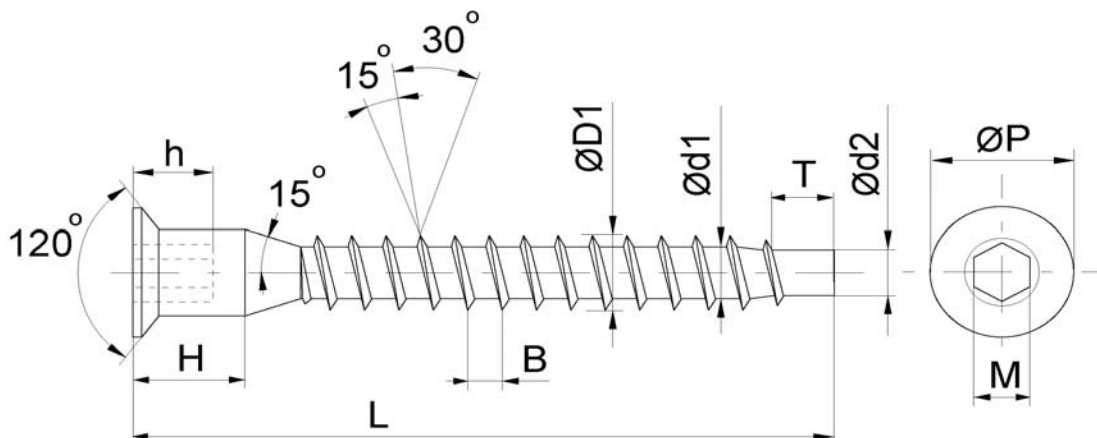

Переменные параметры:

Размер, мм	Вес, кг/ 1000 шт.	Длина (L), мм
6,3x40	7.00	39,0-41,0
6,3x50	8.30	49,0-51,0
6,3x60	9.90	58,0-62,0
7,0x40	8.00	39,0-41,0
7,0x50	10.00	49,0-51,0
7,0x60	11.20	58,0-62,0
7,0x70	13.50	68,0-72,0

Постоянные параметры:

Диаметр 6,3 мм		
Параметры	Минимальное значение	Максимальное значение
Шаг резьбы (B), мм		2.40
Диаметр резьбы (D), мм	6.10	6.30
Внутренний диаметр (d1), мм		4.40
Диаметр кончика (d2), мм	4.20	4.30
Длина безрезьбового участка (T), мм	2.40	4.80
Диаметр головки (P), мм	9.50	10.30
Высота головки (H), мм	7.00	9.00
Ширина шлица (M), мм	4.02	4.12
Глубина шлица (h), мм	2.72	3.20

Диаметр 7,0 мм		
Параметры	Минимальное значение	Максимальное значение
Шаг резьбы (B), мм		3.00
Диаметр резьбы (D), мм	6.72	7.05
Внутренний диаметр (d1), мм		4.70
Диаметр кончика (d2), мм	4.45	4.55
Длина безрезьбового участка (T), мм	3.00	6.00
Диаметр головки (P), мм	9.50	10.30
Высота головки (H), мм	10.00	12.00
Ширина шлица (M), мм	4.02	4.12
Глубина шлица (h), мм	2.72	3.20

Рекомендации по монтажу:

Конструкция шурупа обеспечивает максимальную надежность закрепления при строгом соблюдении перпендикулярности его оси к поверхности закрепляемого элемента. Поэтому предварительное отверстие делается перпендикулярно к плоскости закрепляемой детали, по условной осевой линии шурупа в точке его установки.

Глубина предварительного отверстия должна превышать длину шурупа на 1-2 мм, поскольку тупой конец крепежного элемента не способен самостоятельно углубиться в основание, даже если длина конфирмата оказывается больше суммы толщины закрепляемого элемента и глубины отверстия в основании всего на доли миллиметра. Даже при небольшой погрешности головка шурупа будет выступать над поверхностью мебели и нарушать декоративность соединения.

Сопутствующие товары: ключ шестигранный для монтажа конфирмата, бита для шестигранного шлица, заглушка на конфирмат, шуруп универсальный с потайной головкой, шуруп универсальный с пресс-шайбой, еврошуруп.